

# Benutzerhandbuch

*Laguna care relax*

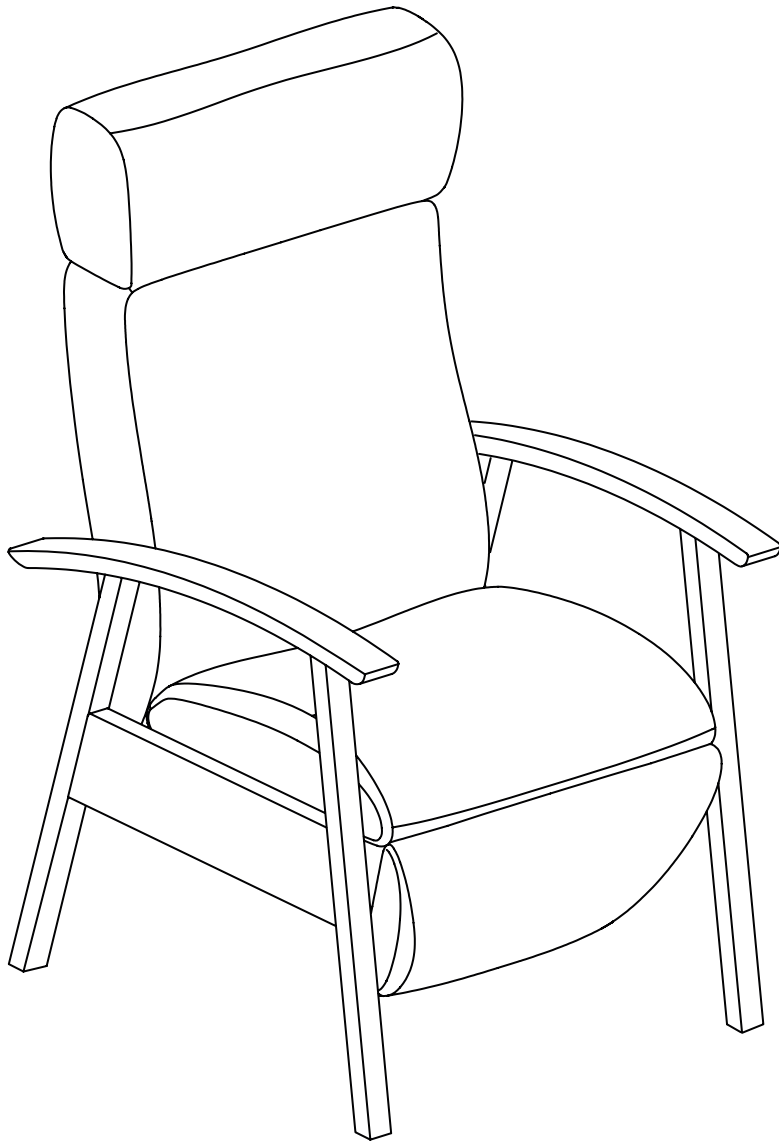

## EINLEITUNG

Geriatrischer Relax-Sessel, qualitativ sehr hochwertig verarbeitet. Dank seiner ergonomisch geformten Rückenlehne bietet er einen hervorragenden Sitzkomfort und eignet sich perfekt für langes Sitzen bei älteren, pflegebedürftigen Menschen. Der Laguna verfügt über viele Verstellmöglichkeiten die es dem Pflegepersonal oder den Angehörigen ermöglichen, den Stuhl in die gewünschte Position zu bringen, abhängig davon, wie selbständig der Benutzer ist.

## FEHLERN ODER STÖRUNGEN?

Bei Fehlern oder Störungen können Sie sich jederzeit an den technischen Dienst von Moments Furniture unter der Nummer +32 (0)51-489 258 oder über [info@momentsfurniture.com](mailto:info@momentsfurniture.com) wenden.

## SACHGEMÄSSE HANDHABUNG

Diese Anleitung dient der Sicherheit und dem Komfort aller, die diesen Sessel benutzen.

- \\ Der Liegestuhl ist für nur eine Person ausgelegt.
- \\ Lassen Sie vor und hinter dem Liegestuhl genügend Platz, bevor Sie die Beinstütze herausziehen und sich zurücklehnen.
- \\ Die Fußstütze ist keine Sitzfläche.
- \\ Bei Einklemmen zwischen den beweglichen Teilen, kann durch entgegengesetzter Bewegung, diese gelöst werden.
- \\ Nicht für den Außengebrauch geeignet.
- \\ Der Relaxsessel ist kein Medizinprodukt.
- \\ Im Stillstand immer die Bremse betätigen.
- \\ Der Geräuschpegel des Relaxsessels beträgt weniger als 70 Dezibel.
- \\ Bevor Sie den Laguna verlassen, vergewissern Sie sich, dass der Raum unter der Beinstütze frei ist, der Liegestuhl aufrecht steht und die Fußstütze vollständig eingefahren ist. (Siehe Bedienungsanleitung).
- \\ Maximale Arbeitslast (dynamisch): 140 kg.
- \\ Wartungen und Reparaturen am Verstellmechanismus dürfen nur von geschultem Personal durchgeführt werden.
- \\ Bewegen Sie die Liege immer mit 2 Personen, wenn keine Räder oder Rollen vorhanden sind.
- \\ Verwenden Sie zum Reinigen der elektrischen Komponenten nur einen trockenen Lappen. Verwenden Sie zur Reinigung elektrischer Bauteile niemals Wasser.

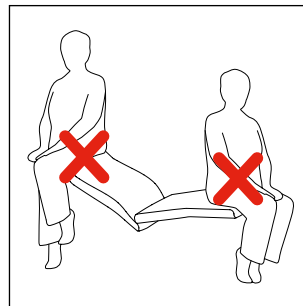

# VERSTELLMECHANISMUS

QE | ELEKTRISCH VERSTELLBARE VERSION

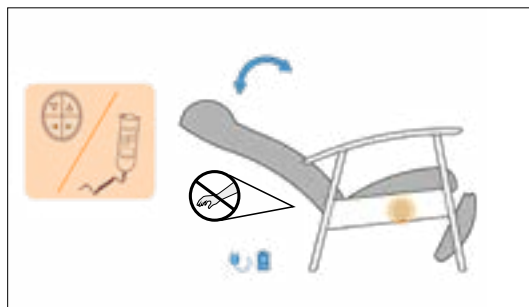

## **Achtung !**

Beim Verstellen des Relax durch einen Helfer muss der Benutzer beide Arme auf der Armlehne positionieren.



## **Achtung !**

Wenn Sie einen Relaxedessel mit Batterie verwenden, achten Sie darauf, dass diese immer ausreichend geladen ist. Dadurch wird verhindert, dass sich die Batterie entlädt, wenn sich der Sessel in der Liegeposition befindet.



## **Achtung !**

Legen Sie keine Gliedmaßen zwischen Rücken- und Seitenteile, wenn Sie die Position des Rückens verändern.

# VERSTELLMECHANISMUS

## QE | STROMZUFUHR

### Besonderheiten feste wiederaufladbare Batterie

Control unit: Power pack (Li-Ion)

Capacity: 1800 mAh

Input voltage: 29V DC

Output voltage: 29 V DC

Max. voltage: 30 V DC

Max. output current: 5 A

Safety: overheating protection - overload protection - overload current switch-off - short-circuit proof - deep-discharge protection - acoustic warning signal

Protection degree: IP20

Relative humidity: 20% - 85%

Ambient temperatures: +10°C to +55°C

Status display: LED charge status indicator

LED lights red: Accu is charging

LED lights green: Accu is fully charged

Acoustic warning signal for low charge

Certifications/approvals:

EN 60335-1

EN 62233

EN 55014-1-2

Energy: 45Wh

Acoustic signal:  $\leq 23$  V

Charging time: approx. 5 - 8 h (depending on charging state)

Charging cycles: approx. 300 (depending on usage and operational conditions)

### Besonderheiten Motor

Motor: OKIDRIVE ES2

Output: 55W

Capacity: 1800 mAh

Input voltage: 29 V DC

Output voltage: 29 V DC

### Sicherheit

- ⚠ Auslaufende Batterien sind gesundheitsgefährdend.
- ⚠ Auslaufende Batterieflüssigkeit kann Ihre Haut oder Augen verletzen. Die Flüssigkeit ist gefährlich, wenn sie berührt oder verschluckt wird. Wenn Sie mit der Batterieflüssigkeit in Berührung gekommen sind, reinigen Sie die betroffene Stelle mit Wasser und suchen Sie einen Arzt auf.
- ⚠ Wenn das Gehäuse oder das Kabel beschädigt sind, entsorgen Sie die Batterie sofort.
- ⚠ Öffnen oder zerstören Sie die Batterie nicht.
- ⚠ Löten oder schweißen Sie nicht an der Batterie oder in der Nähe der Batterie.
- ⚠ Vermeiden Sie den Kontakt mit Wasser.
- ⚠ Verwenden Sie nur von DewertOkin.Motor zugelassene Ladegeräte.

# VERSTELLMECHANISMUS

## EL | ELEKTRISCHE STEUERUNG MIT INTEGRIERTE FERNSTEUERUNG

Laguna  
Elektrischer Schaltplan  
Jan 2023  
Integrierte Fernsteuerung  
AC

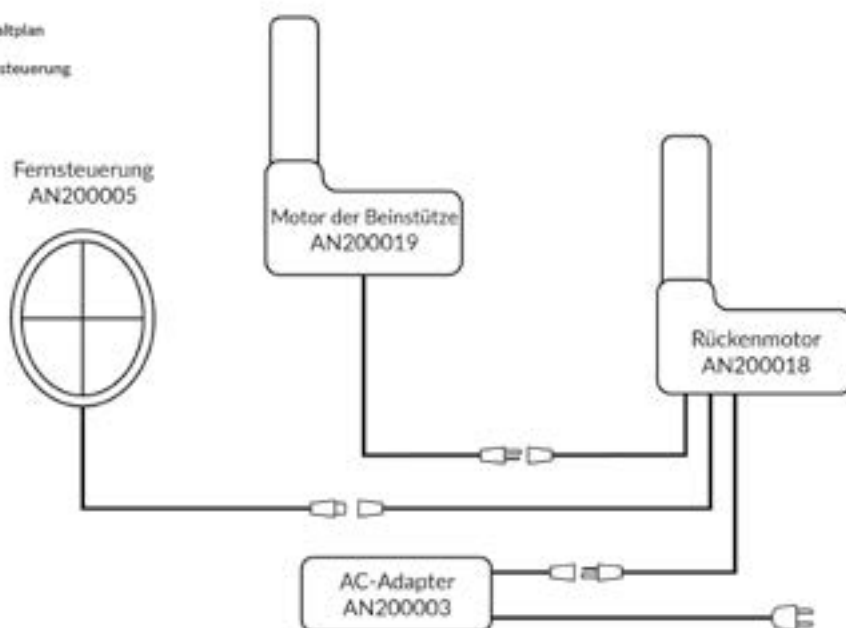

Laguna  
Elektrischer Schaltplan  
Jan 2023  
Integrierte Fernsteuerung  
Batterie

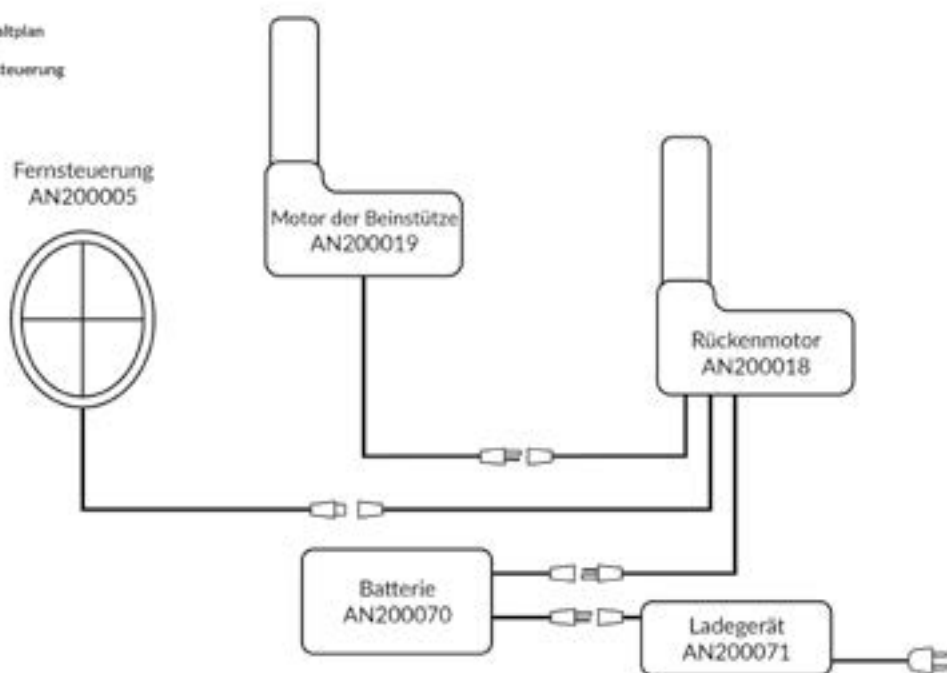

### Achtung !

Benutzen Sie die Motoren maximal 2 Minuten lang und legen Sie danach eine Ruhezeit von 18 Minuten ein, um die Lebensdauer des elektrischen Verstellmechanismus zu optimieren.

# FUß

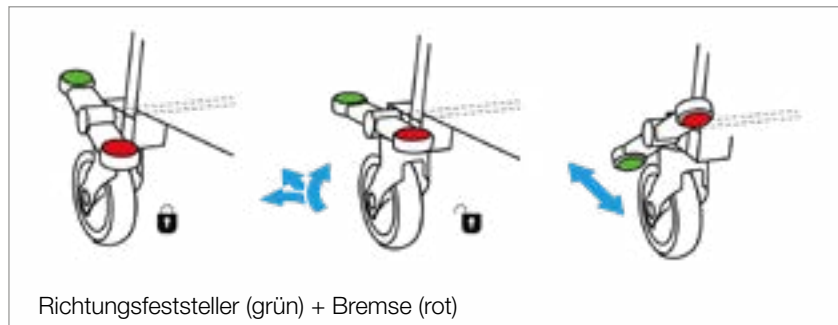
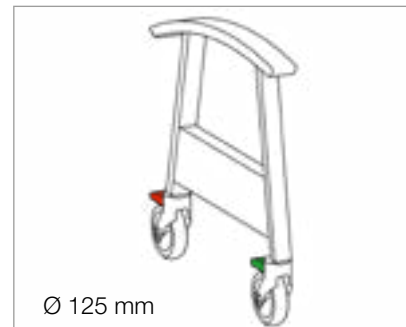

## Achtung !

Im Stillstand immer die Bremse betätigen, um unbeabsichtigte Bewegungen zu verhindern. Bremse immer mit dem Fuß betätigen.

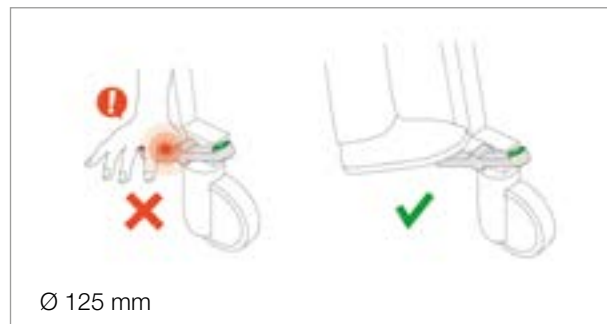

## OPTIONEN

### VERSENKBARES FUßSTÜTZE

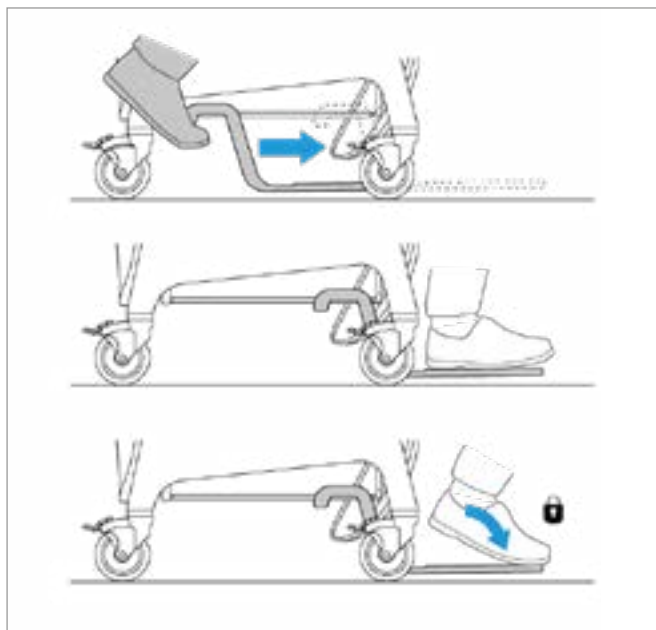

### SITZ ABNEHMBAR

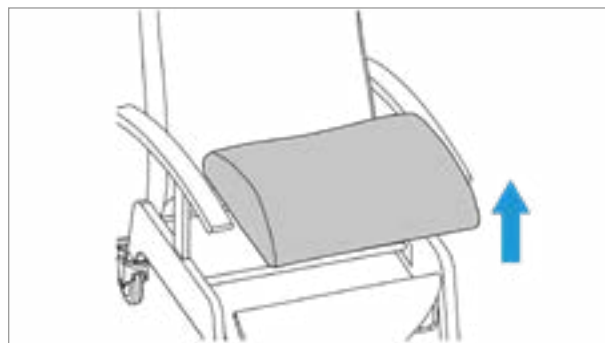

#### **Achtung !**

Sie müssen das 'Klick' hören wenn Sie den Sitz wieder befestigen!

### ARMLEHNENVERSTELLUNG

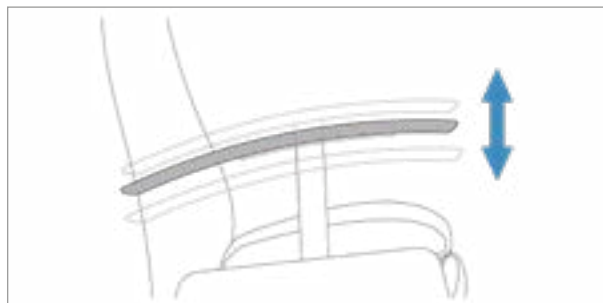
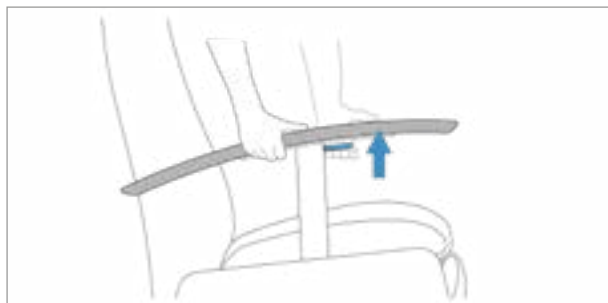

### TABLETTE

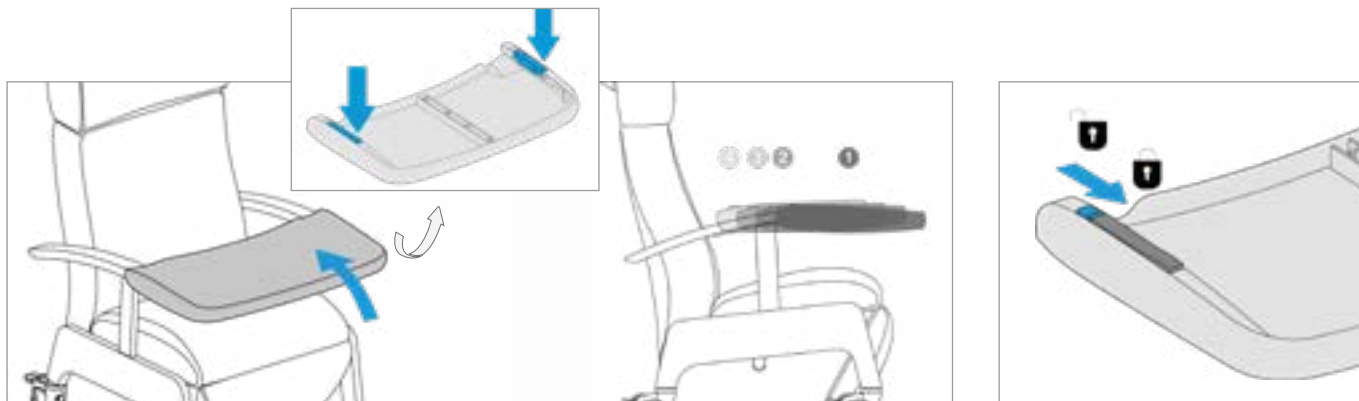

## OPTIONEN

### ANTI-RUTSCHTEIL

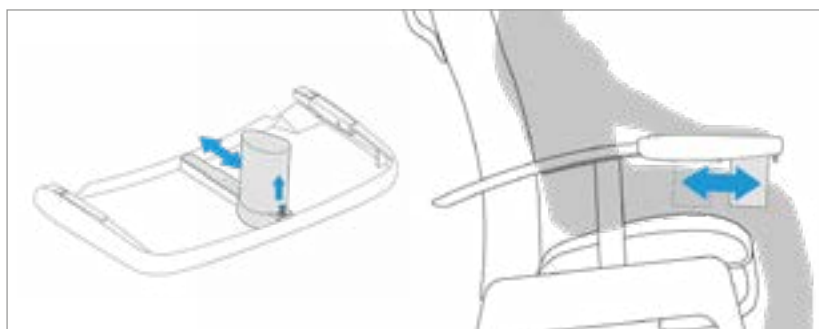

### SCHULTERSTÜTZEN

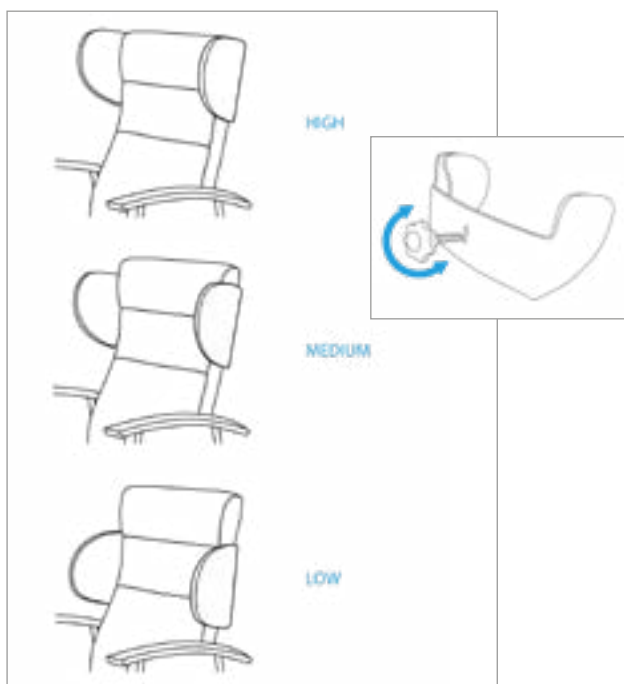

### ABNEHMBARE KOPFSTÜTZE

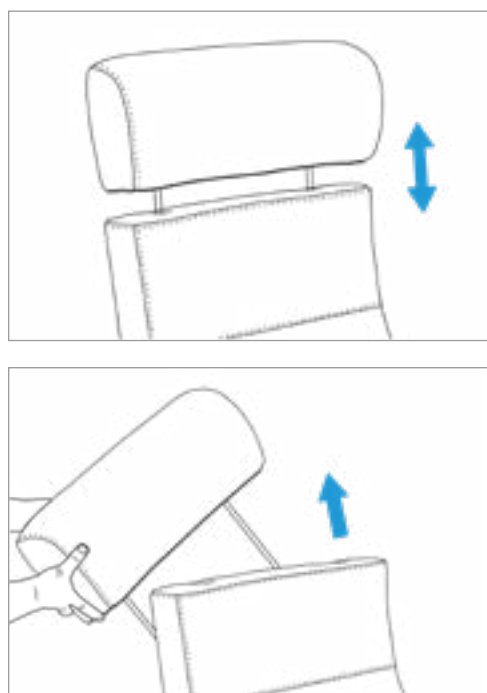

# EG-KONFORMITÄTSERKLÄRUNG

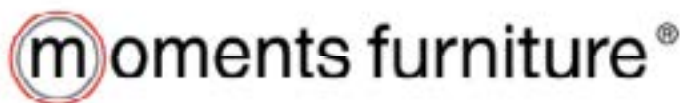

Übersetzung der Originalerklärung

## EG-Konformitätserklärung gemäß Anhang II.1.A der Maschinenrichtlinie 2006/42/EG

### MOMENTS FURNITURE NV

Deefakkerstraat 2  
8770 Ingelmunster  
Belgien

Wir, MOMENTS FURNITURE NV, erklären hiermit, dass die Maschine, wie folgt beschrieben:

Handelsbezeichnung:	Rekuzessel
Funktion:	Automatisch ungesabertes Rekuzessel
Modell / Typ:	Rekuz - Inguna
Seriennummer:	VO-XXXXX

erfüllt alle anwendbaren Bestimmungen der Maschinenrichtlinie 2006/42/EG in der zuletzt geänderten Fassung.

Außerdem erklären wir, dass die oben genannte Maschine den geltenden Bestimmungen der EMV Richtlinie 2014/30/EU in der zuletzt geänderten Fassung entspricht;

Folgende harmonisierte Normen wurden angewendet:

- EN ISO 12100:2010: Sicherheit von Maschinen – Allgemeine Konstruktionsgrundsätze – Risikobewertung und Risikominderung

Bevollmächtigter Ersteller des technischen Dokuments:

Herr	Johan De Trazanormen
Funktion:	Senior Produktentwicklungsingenieur
Adresse:	Deefakkerstraat 2, B-8770 Ingelmunster

Konformitätsbescheinigung für die Maschinenrichtlinie 2006/42/EG, ausgestellt von Vincotte mit der Nr. ZZ3-820-000-A

Name: : Peter Samsyn

Ort: Ingelmunster

Funktion: : CEO

Datum: 13/03/2023

Unterschrift





---

**Moments Furniture**

Deefakkerstraat 2  
8870 Ingelmunster  
Belgium  
T +32 51 489 258

---

**W2 Moments**

Edisonstraat 25  
4004 JL Tiel  
The Netherlands  
T +31 344 619 844

---

**Moments Furniture France**

130, Boulevard de la Liberté  
59000 Lille  
France  
T +33 320 545 019

---

**FMB Care**

Am Shlinge 8  
33154 Salzkotten  
Germany  
T +49 525 898 090 0

---

**FMB Care.nl**

Edisonstraat 25  
4004 JL Tiel  
The Netherlands  
T +31 344 619 844

---

**Moments Furniture Switzerland**

Chemin du croset 9  
1024 Ecublens  
Switzerland  
T +41 21 697 05 05

